

FONTAINE COLLECTIVE ELITE 2+



UNIGAIA Solidarité 84 rue Jean-Jacques Rousseau
 33220 Sainte Foy La Grande
www.unigaia-solidarite.org

Manuel d'instructions
 pour l'installation,
 l'exploitation et la
 maintenance



Purificateur d'eau à osmose inverse avec stérilisation UV et contrôleur TDS Ore RO © 2005
 KENT RO SYSTEMS LTD, le procédé et le purificateur est breveté- brevet n ° 199716



Coswatech International, 84 rue Jean Jacques
 Rousseau 33220 Sainte Foy La Grande
www.coswatech.eu
contact@coswatech.eu

Kent Deta Hai
**Fournit l'eau la
 plus pure**

Technologie RU[®] des minéraux
 Élimine les impuretés dissoutes
 Conserve les minéraux essentiels
 Purification multiple
 Contrôlable par osmose inverse (OI) + UV
 + UF + TDS

Bienvenu

Cher Client

Bienvenue dans le monde des produits KENT, leader mondial de l'industrie de purification de l'eau. Avec nos produits vous avez toutes les raisons d'être satisfait car nous sommes fiers de la qualité et des performances testées en laboratoire de nos produits. Nous sommes convaincus que votre décision de posséder le purificateur d'eau Elite 2+ vous permettra de bénéficier d'une eau potable plus pure et enrichie en minéraux, ce qui vous permettra de rester en meilleure santé, vous et votre famille. Nous vous assurons que vous serez satisfait de ses performances sans problème et de sa qualité qui se come sans aucun compromis.

Ce manuel est un effort pour vous familiariser avec le fonctionnement et l'entretien de Elite 2+. Avant d'utiliser l'appareil, veuillez le lire attentivement et le conserver pour

KENTRO SYSTEMS L.TD.



Table des matières

1. Technologie KENT - Une percée dans la purification de l'eau	1
2. Caractéristiques principales de KENT Elite 2+	1
3. Éléments dans la boîte	1
4. Instructions importantes	2
5. Processus d'osmose inverse	3
6. Processus UF	3
7. Processus UV	3
8. Alarme d'échec UV	4
9. Alarme de changement de filtre	4
10. Fonctionnement Contrôlé Par Ordinateur	4
11. Système de rinçage automatique	4
12. Diagramme de débit d'eau	5
13. Schéma électrique	5
14. Fonctionnement automatique	6
15. Instructions d'installation	6
16. Ajustement .TDS	7
17. Démarrage du purificateur	8
18. Utilisation recommandée de l'eau rejetée	8
19. Maintenance	8
20. Fréquence pour changement de filtres/Membranes	9
21. Instructions de sécurité importantes	9
22. Spécifications techniques	10

Technologie KENT - Une percée dans la purification de l'eau

Présentation du purificateur d'eau KENT Elite 2+ ; il utilise une technologie futuriste et de pointe pour fournir une eau potable plus pure et plus soignée.

Le cœur du purificateur d'eau KENT Elite 2+ est une membrane d'osmose inverse ayant des capillaires aussi petits que 0,0001 microns qui réduit les impuretés dissoutes (sels et métaux lourds) et convertit l'eau dure en eau potable douce et plus pure. Le purificateur d'eau KENT Elite 2+ permet également à l'utilisateur de contrôler le niveau total de solides dissous (TDS) de l'eau purifiée.

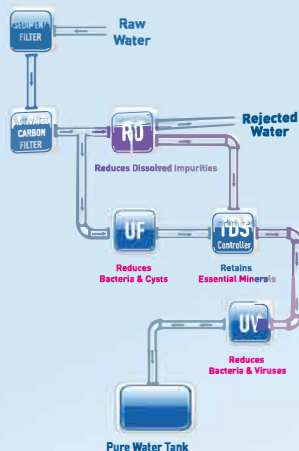

Caractéristiques principales de KENT Elite 2+

- Convient pour la fixation aux refroidisseurs d'eau
- Double Purification par RO et UV/UF filtre efficacement les bactéries, les virus et kystes
- Le système de contrôle TDS réglable facilite l'ajustement TDS dans l'eau purifiée
- Système de rinçage automatique pour aider à prévenir l'entortillage ou l'encrassement de l'OI
- Fonctionnement entièrement automatique avec fonction d'activation et de désactivation automatiques
- Membrane RO/UF inviolable fusionnée à l'intérieur du boîtier de la membrane
- Composants push-fit pour des performances étonnantes et sans entretien
- SMPS monté verticalement pour la protection contre les surtensions
- Construction en acier inoxydable pour une durée de vie sans corrosion
- Convient pour la purification de l'eau souterrain/du robinet/de l'approvisionnement en eau de la municipalité
- Alarme de changement de filtre pour indiquer le temps de remplacement du filtre
- Membrane à très haut débit
- Grande capacité de 100 Uhr.*

Items in the Box

1. Purificateur d'eau KENT Elite 2+	:	01 N
2. Vonne à bille SS.	:	01 N
3. Connecteur à 3 voies	:	01 N
4. Tuyau 0,952 Cm (Bleu)	:	2.5 meters each
5. Tuyau 0,635 Cm (Blanc)	:	2.5 meters
6. Raccord de refroidisseur.	:	01 N
7. Connecteur Union	:	01 N
8. Manuel d'instructions	:	01 N

* Capacité de traitement testée pour l'eau du robinet ayant un niveau de TDS de 750 ppm à température ambiante

Instructions importantes



Évitez l'exposition directe au soleil et l'installation dans des zones humides.

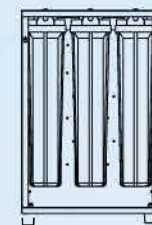

Assurez-vous que la température de l'eau entrant dans le purificateur est comprise entre 10 et 40 °C.

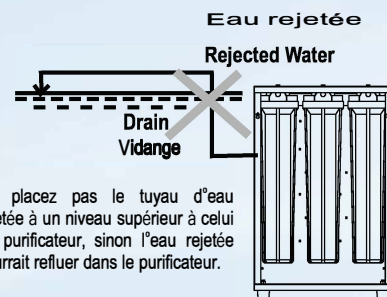

Ne placez pas le tuyau d'eau rejetée à un niveau supérieur à celui du purificateur, sinon l'eau rejetée pourrait refluer dans le purificateur.

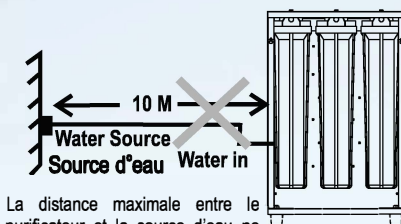

La distance maximale entre le purificateur et la source d'eau ne doit pas dépasser 3 mètres.



Évitez les coudes trop prononcés dans les tuyaux. Ne bloquez pas la canalisation d'eau rejetée.

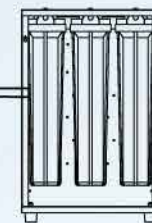

Ne pas confiner le purificateur dans une armoire

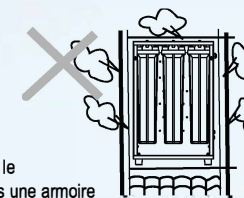

Utilisez des pièces de rechange d'origine KENT pour des performances optimales



N'essayez pas de réparer le purificateur vous-même. Appelez plutôt un technicien de service pour obtenir de l'aide.

Reverse Osmosis Process

Le procédé d'osmose inverse, également connu sous le nom d'hyper filtration, est le meilleur procédé de filtration connu jusqu'à ce jour. Le procédé assure la réduction des particules aussi petites que les ions d'une solution. Le procédé d'osmose inverse, également connu sous le nom d'hyper filtration, est le meilleur procédé de filtration connu jusqu'à ce jour. Le procédé assure la réduction des particules aussi petites que les ions d'une solution. Le processus d'osmose inverse utilise une membrane semi-perméable pour réduire les sels dissous de l'eau potable/saumâtre. En osmose inverse, la pression de l'eau est appliquée à l'eau impure d'entrée résultant en l'écrasement de l'eau plus pure de l'extrémité concentrée de la membrane vers l'extrémité diluée. Les sels dissous présents dans l'eau sous forme d'ions chargés sont repoussés par la membrane RO et ne sont pas autorisés à passer à travers. De même, les bactéries et les germes sont également bloqués par les pores ultra-fins de la membrane RO.

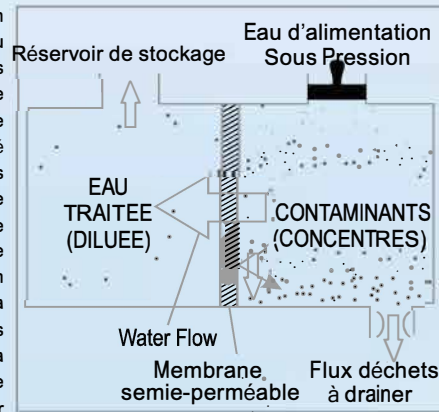

Ces impuretés rejetées en suspension sur l'extrémité concentrée de la membrane sont lavées dans un courant d'eaux usées, évitant le colmatage de la membrane.

Processus UltraFiltration (UF)

KENT Ultra-Filtration est un procédé de séparation qui utilise une membrane UF avec une taille de pores de 0,1 à 0,01 micron. Cette membrane UF a la capacité d'éliminer les matériaux colloïdaux, y compris les bactéries, les kystes et même les virus de l'eau potable. La pression appliquée par la loi est donc suffisante pour obtenir des débits élevés à partir d'une membrane Ultra Filtration.

Processus UltraViolet (UV)

La lumière ultra-violetle (UV) a une longueur d'onde plus courte (énergie plus élevée) que la lumière visible. Il est appelé ultra-violet parce qu'il est juste au-delà de la lumière violette dans le spectre de la lumière. Techniquement, la lumière ultra-violetle est définie comme toute longueur d'onde de la lumière, qui est inférieure à 400 nanomètres. Les rayons UV, qui pénètrent dans les micro-organismes, sont absorbés par l'ADN du pathogène, dans l'eau. L'ADN est modifié de telle sorte que l'agent pathogène ne peut pas se reproduire. Ainsi, il est essentiellement tué et ne peut pas causer d'infection. Ce processus de modification de l'ADN est appelé inactivation.

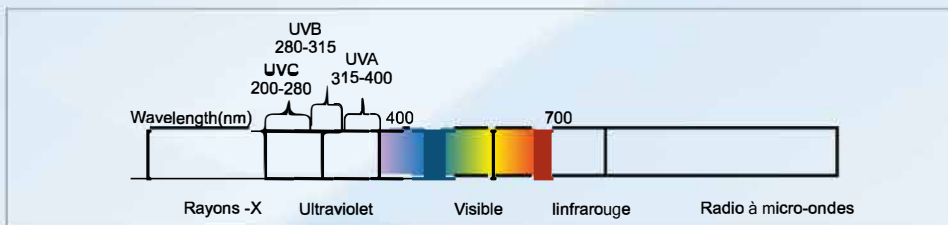

Alarme d'échec UV

Le purificateur d'eau KENT Elite 2+ est doté d'une fonction intégrée qui déclenche une alarme sonore en cas de dysfonctionnement de la lampe UV. Cette fonction garantit la pureté de l'eau. L'alarme de panne UV retentit comme suit :

Un seul bip court toutes les deux secondes.



Si une telle alarme se déclenche, veuillez éteindre le purificateur et appeler un technicien. Le purificateur interrompra alors son processus de purification.

Alarme de changement de filtre

Le purificateur d'eau KENT Elite 2+ est doté d'une fonction intégrée qui déclenche une alarme sonore pour signaler le remplacement du calcaire des filtres. Cette alarme retentit après 700 heures d'utilisation depuis le dernier changement de filtre (ou depuis la date d'installation). L'alarme de changement de filtre retentit comme suit :

4 bips courts toutes les deux secondes ; pendant 30 secondes. L'alarme se répétera toutes les 2 heures d'utilisation.

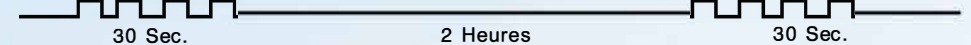

Si une telle alarme se déclenche, veuillez appeler le technicien de maintenance et lui demander de remplacer les filtres du purificateur. Cependant, si les filtres ne sont pas remplacés dans les 60 heures de fonctionnement, le purificateur cessera de fonctionner pour garantir la pureté et l'hygiène. L'alarme suivante retentira après 60 heures, avec un bip continu pendant une durée indéterminée.

Si une telle alarme est audible, veuillez éteindre le purificateur et appeler le technicien de service pour remplacer les filtres. Dans une telle circonstance, le purificateur ne fonctionnera pas à moins que les filtres ne soient changés.

Fonctionnement contrôlé par ordinateur

Pour garantir une eau plus pure et plus saine, le purificateur est équipé d'un microprocesseur qui assure les fonctions suivantes :

Délai de stabilisation UV : Pour garantir que la lampe UV est préchauffée et fonctionne à son niveau optimal avant de commencer à désinfecter l'eau, le contrôleur applique un délai de deux secondes à la lampe UV lors de la mise en marche du purificateur. Pendant ce temps, seule la lampe UV est allumée et les autres appareils électriques du purificateur sont éteints.

Délai de purification : Pour garantir que l'eau stagnante dans les canalisations internes et dans la chambre UV soit désinfectée avant d'être transférée dans le réservoir de stockage, le système applique un délai de 5 secondes à la mise en marche du purificateur. Pendant ce temps, la lampe UV détruit tous les micro-organismes présents dans l'eau de la chambre UV. Passé ce délai, tous les autres appareils électriques, tels que la pompe de surpression et l'électrovanne, se mettent en marche pour démarrer le processus de purification normal.

Alarme sonore : Le contrôleur contrôle également la synchronisation des alarmes de panne UV et de changement de filtre.

Système de rinçage automatique

Le système de rinçage automatique a pour objectif de prévenir l'entartrage ou l'encrassement de la membrane d'osmose inverse en assurant un rinçage rapide qui élimine les impuretés de la surface de la membrane et la maintient propre. Il offre les avantages suivants :

- Réduit le débit d'eau rejetée
- Améliore le taux de rejet de « TDS », c'est-à-dire augmente l'efficacité de la membrane RO
- Prolonge la durée de vie de la membrane RO

Diagramme de débit d'eau

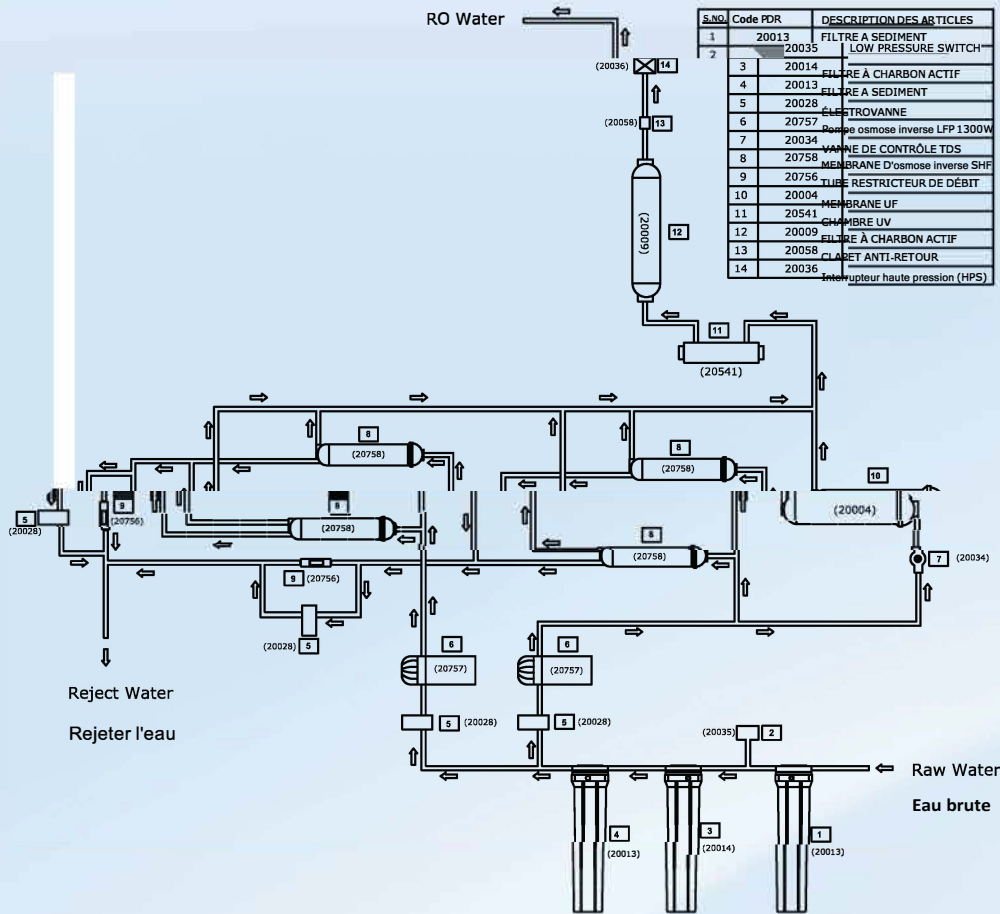

Reject Water
Rejeter l'eau

Raw Water
Eau brute

Schéma du circuit électrique

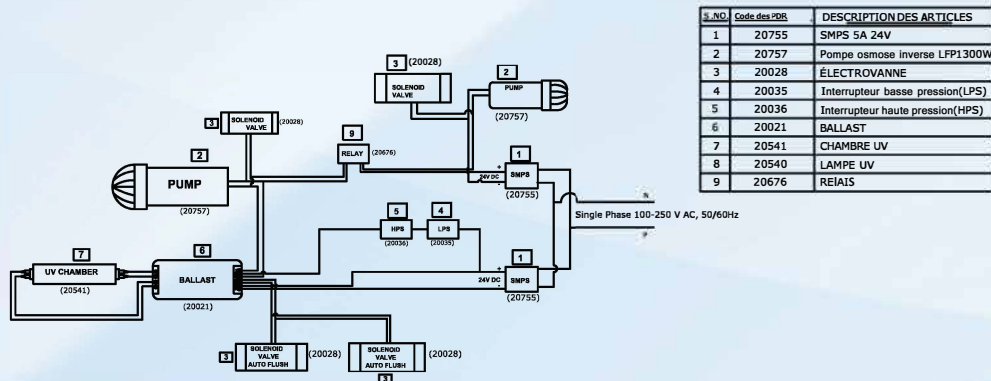

Automatic Operation

- Le purificateur s'éteint automatiquement lorsque le réservoir est plein.
- Le purificateur ne démarre pas lorsque la pression d'alimentation en eau est inférieure à 0,3 kg/cm².
- Le purificateur redémarre automatiquement lorsque le niveau d'eau descend en dessous du niveau maximum.
- Le purificateur ne rejette pas d'eau en cas de coupure de courant ou lorsque le réservoir est plein.
- Le purificateur rince et nettoie automatiquement la membrane d'osmose inverse à intervalles réguliers.

Installation Instructions

KENT Elite 2+ est conçu pour faciliter le montage mural et la purification au sol. Son installation est simple et pratique.

- Raccordement monophasé 100-250 V CA, 50-60 Hz. À 3 m maximum du point d'installation du purificateur.
- Alimentation en eau brute avec raccord de 1,27 cm (1/2 pouce) à 3 m maximum.
- Évacuation des eaux usées à 3 m maximum.
- Espace d'installation adapté aux dimensions du purificateur.
- Pour une installation correcte, assurez-vous que le purificateur est fixé au mur. Évitez de l'installer sur des supports en bois ou en métal.
- Pour une pression d'alimentation optimale, le réservoir d'eau de source doit être placé à au moins 3 m au-dessus du purificateur installé.
 - Le système et l'installation doivent être conformes aux lois et réglementations nationales et locales.

Procédure d'installation:

1. Fixez le robinet à boisseau sphérique en acier inoxydable à l'alimentation en eau brute.
2. Raccordez ensuite une extrémité du tuyau blanc au robinet à boisseau sphérique en acier inoxydable et l'autre extrémité au raccord de cloison de 3/8" étiqueté WATER IN

Utiliser un tuyau blanc pour l'approvisionnement en eau brute

3. Connectez une extrémité du tuyau bleu au raccord de tête de cloison de 1/4" connecteur étiqueté REJETER L'EAU et dirigez l'autre extrémité vers le drain

Utiliser un tuyau bleu pour rejeter l'eau

4. Raccordez le tuyau d'eau purifiée au refroidisseur d'eau.
5. Ouvrez le robinet à boisseau sphérique en acier inoxydable pour alimenter le purificateur en eau.
6. Laissez les filtres tremper dans l'eau pendant 2 à 3 minutes.
7. Branchez l'alimentation électrique.
8. L'installation est terminée.

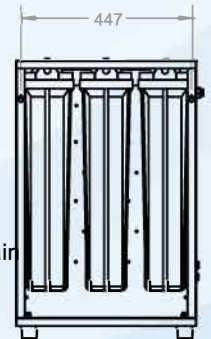

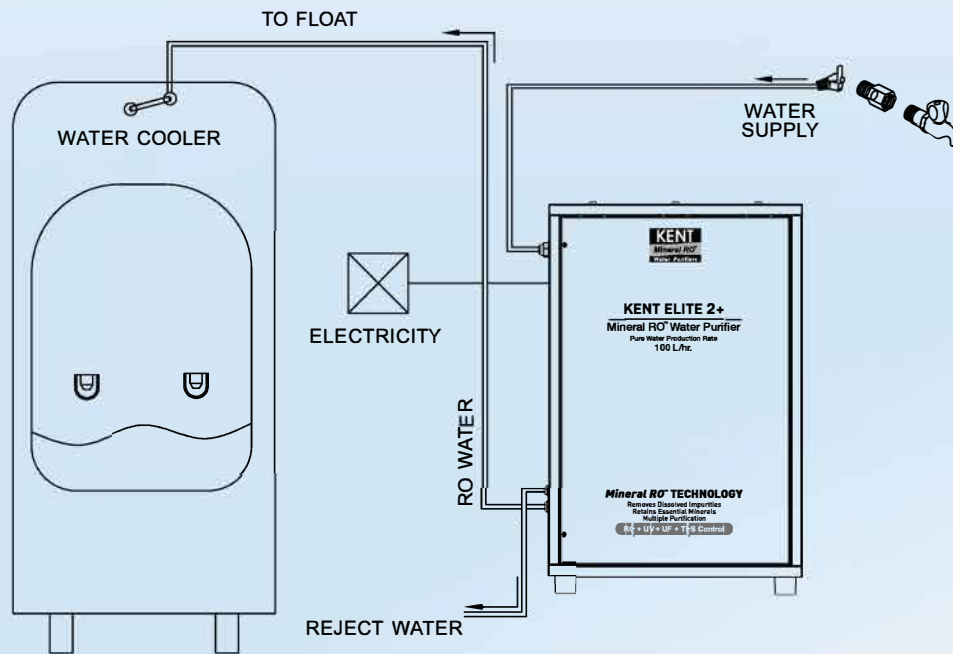

Lorsque le réservoir du refroidisseur d'eau est entièrement rempli, le flotteur coupe l'alimentation en eau purifiée par osmose inverse du KENT Elite 2+. Cela crée une pression d'eau supplémentaire. Le capteur de haute pression intégré à la machine coupe alors l'alimentation électrique. La purification du KENT Elite 2+ reprend automatiquement dès que le niveau d'eau baisse.

Ajustement TDS

Le contrôleur TDS unique permet aux clients de conserver le contenu des minéraux naturels dans l'eau purifiée, selon leurs besoins.

- En tournant la vis de la vanne dans le sens inverse des aiguilles d'une montre, on obtient une augmentation de la teneur en minéraux.
- En tournant la vis de la vanne dans le sens des aiguilles d'une montre, on obtient une diminution de la teneur en minéraux.

 Nous recommandons de maintenir le TDS au niveau le plus bas possible, mais pas en dessous de 50 mg/l

Démarrage du purificateur

- Allumez l'alimentation électrique
 - Laissez l'eau remplir jusqu'au niveau maximum
 - Couper l'alimentation électrique
 - Ouvrez le robinet et vidangez l'eau pour:
- éliminer les particules de poussière résiduelles présentes dans les tuyaux et le réservoir
- Fermez le robinet et allumez l'alimentation électrique
 - Le purificateur est prêt à l'emploi

Utilisation recommandée de l'eau rejetée

Bien que l'eau rejetée ait une concentration élevée en sels, elle est absolument propre et exempte d'impuretés comme le chlore, la saleté, le sable, etc. Cette eau rejetée est généralement évacuée dans les égouts, mais peut être utilisée pour le jardinage

Objectif : La forte concentration en sels et minéraux accélère la croissance des plantes. L'eau rejetée peut également être utilisée pour nettoyer les ustensiles, passer la serpillière, etc.

Entretien

Pour garantir que le purificateur fonctionne de manière optimale, un entretien de routine doit être effectué. La fréquence de l'entretien dépendra grandement de la qualité de l'eau brute et de la consommation d'eau purifiée.

- Le réservoir doit être vidangé et nettoyé une fois tous les 15 jours
- Remplacez les membranes RO une fois par an
- Remplacer la membrane UF une fois par an
- Remplacez la lampe UV une fois par an
- Remplacez le filtre à sédiments et le filtre à charbon actif une fois par an ou plus tôt s'ils sont obstrués. Il est recommandé de changer le FRT en même temps que les filtres

 Veuillez noter que le temps de remplacement des consommables tels que les filtres et les membranes dépend de la qualité de l'eau brute et de la quantité d'eau consommée.

Le remplacement des pièces de rechange est le suivant :

-20013	Filtre à sédiments en ligne SP 20"
-20014	Filtre à charbon en ligne SP20" SPRO
20758	Membrane SHF SP FRT1200
20756	Membrane SP UFM 8"
20004	Filtre à charbon en ligne SP 8"
20009	

Fréquence recommandée pour le changement des filtres/membranes

Pour des performances optimales, nous recommandons la fréquence suivante pour le remplacement des cartouches :

Sédiments/Charbon actif	Une fois par an ou plus tôt s'il se bouche
Membranes RO/UF	Une fois par an ou plus tôt s'il se bouche
Lampe UV	Une fois par an

Pour tous renseignements ou réclamations, contactez COSWATECH INTERNATIONAL au (+ 33) 6 21 43 50 32



Spécifications techniques

PRODUIT	KENT Elite 2+
Code produit	111079
Nom générique du produit	Purificateur d'eau
Couleur du produit	Naturel
Applications	Convient à la purification de l'eau saumâtre/du robinet – réseau d'eau potable
Installation	Convient comme accessoire pour refroidisseurs d'eau
Matériau du corps	Acier inoxydable
Montage	Au sol/montage mural
Taux de prod de purification	100 L/heure
Facteur de marche maximal	500 L/jour
Cartouche filtrante	Sédiment, charbon actif, UF, Post Carbon
Puissance de la lampe UV	11 W
Durée de vie de la lampe UV	500 heures de fonctionnement
Type de membrane	Composite à couche mince RO
Membrane UF	0,1 – 1,01 micron
Système de rinçage automatique	Oui
Pression/température d'entrée d'eau (min)	0,3 kg / cm ² /10°C
Pression/température d'entrée d'eau (max)	4 kg / cm ² /40°C
pH min/max. en fonctionnement	6,5 – 8,0
Tension de la pompe d'appoint	24 V CC
Consommation électrique totale	240 W
Alimentation d'entrée	Monophasé 100-250 V CA, 50-60 HZ
Dimensions du produit (mm)	505 (L) x 360 (l) x 746 (H)
Poids net	33,2 kg

Capacité de purification testée sur de l'eau brute avec un niveau de TDS de 750 ppm à température ambiante